

Français:

Attention - Suivez la séquence d'instructions d'assemblage comme vous pouvez voir sur les photos.

• **1er Photo:** Protection de moteur en aluminium et kit de composants.

Appliquer l'item N°3 (Bande de Protection) sur l'intérieur de la partie centrale de la protection afin de rester entre le châssis de la moto et la protection en aluminium.

• **2er Photo:** Appliquer l'item N°2 (Fixation DTC) sur la partie avant du cadre de la moto. Monter la protection première partie arrière.

• **3er Photo:** Appliquer l'item N°1 (Vis Spéciale DTC) sur la partie avant de la protection sur l'item N°2 (Fixation DTC) précédent monté.

Serrer toutes les vis.

Português:

Atenção – Siga a sequência de instrução de montagem que pode ver nas fotos.

• **1º Foto:** Proteção de motor em alumínio e kit de componentes. Aplicar o item N°3 (Tira Protectora) no interior da parte central da proteção de forma a ficar entre a proteção de alumínio e o quadro da moto.

• **2º Foto:** Aplicar o item N°2 (Fixação DTC) na parte da frente do quadro da moto. Montar proteção iniciando pela parte de trás.

• **3º Foto:** Aplicar o item N°1 (Parafuso Especial DTC) na parte da frente da proteção no item N°2 (Fixação DTC) anteriormente montada.

Apertar todos os parafusos.



AL EC ENGINE GUARD
GASGAS EC 250F 2010-2011
Ref.: 2CP0590052

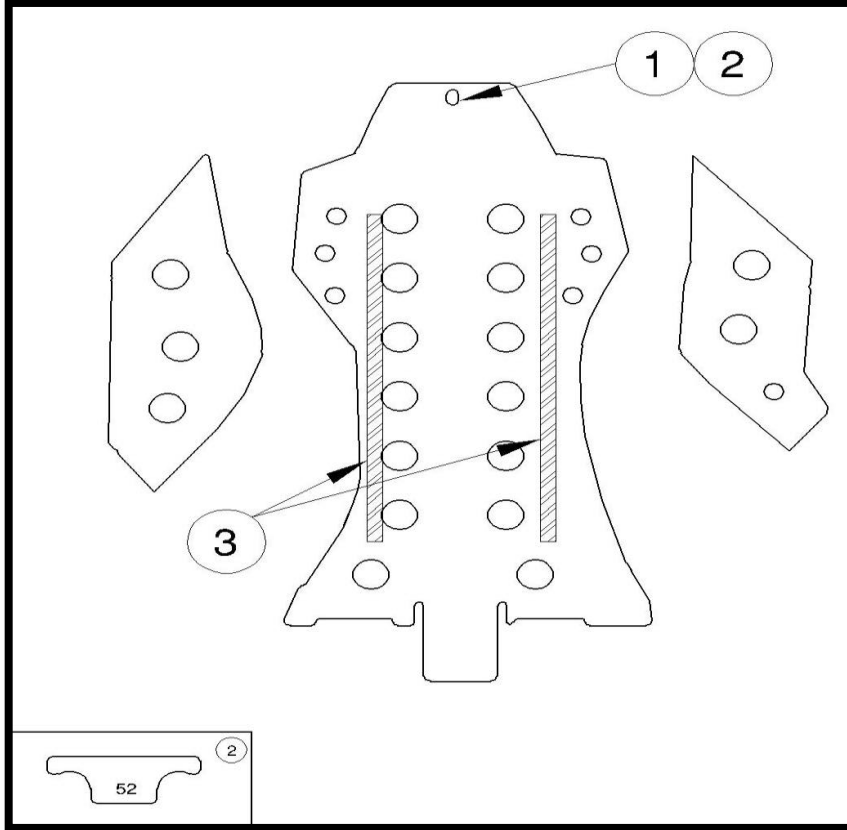

3	Tira Protetora / Protective Strip	1 Mt.	1
2	Fixação DTC / DTC Clamp	Nº52	1
1	Parafuso Especial DTC / Special Screw for DTC	7x25	1
ITEM Nº:	COMPONENTE (COMPONENT):	DESCRIÇÃO (DESCRIPTION):	QUANT.:
ACESSÓRIOS (ACCESSORIES)			

Instrução de Montagem / Assembly Sequence

English:

Attention – Follow the assembly instruction sequence as you can see in the photos.

- **1st Photo:** Aluminum engine protection part and kit of components. Apply item N°3 (Protective Strip) on the inside of the central part of the protection in order to stay between the frame of the bike and the aluminum protection.
 - **2nd Photo:** Apply item N°2 (DTC Clamp) on the front part of the bike frame. Mount protection first rear part.
 - **3rd Photo:** Apply item N°1 (Special Screw for DTC) on the front part of the protection in to item N°2 (DTC Clamp) previously mounted.
- Tight all screws.**

AL EC ENGINE GUARD GASGAS EC 250F 2010-2011

